

## XD/XDE - APILADOR ELECTRÓNICO 24V

Ideal para grandes superficies y para la manipulación de mercancías en palets de medianos y grandes almacenes.

### EQUIPAMIENTO DE SERIE

- Cargador de batería electrónica 24V 15A con microprocesador.
- Batería de tracción careada 24V 160Ah.
- Instalación electrónica 24V alta frecuencia.
- Horquillas fijas longitud 1150 mm.
- Freno de estacionamiento electromagnético.
- Frenado a contracorriente.
- Fin de carrera eléctrico.
- Timón ergonómico en material anti-golpes.
- Reducción automática de la velocidad.
- Claxon.
- Indicador de descarga de batería.
- Llave de contacto.
- Mando horquillas por pulsadores.
- Pulsador de seguridad contra accidentes.
- Pulsador de emergencia.
- Grupo de tracción amortiguado.
- Liberalización manual del grupo de tracción.
- Elevación de horquillas 200 mm. (excepto 3500 mm)
- Pistón de elevación cromado.
- Contador digital.
- Rodillos dobles traseros.
- Pulsador doble y palanca de mando de horcas.
- Mástiles con perfil estrusado y rodamientos con guías laterales.(XDE)

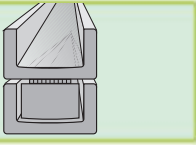

El montante con perfiles de acero especial garantiza óptimos servicios utilizando la carretilla para el movimiento habitual y continuo de cargas pesadas (XDE)

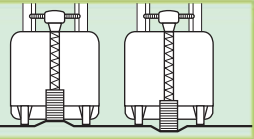

El grupo de tracción amortiguado asegura la perfecta adherencia de la rueda motriz al pavimento aún en caso de profundas irregularidades.



XD - XDE

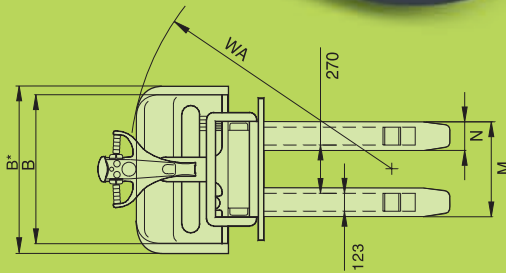

DISPONIBLE  
INOX



Diagrama de carga máxima en base a la altura



Diagrama de carga máxima en base a la altura

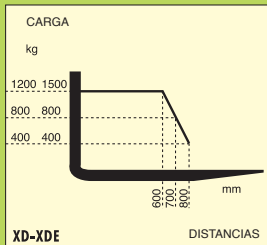

modelo	XD 1216	XD 1516	XD 1225	XD 1525	XD 1230	XD 1530	XD 1235	XD 1535
Q kg	1200	1500	1200	1500	1200	1500	1200	1500
C mm	600		600		600		600	
I mm	1150		1150		1150		1150	
L mm	1895	1915	1930	1950	1930	1950	1930	1950
X mm	380		415		415		415	
X2 mm	175		175		175		175	
Y mm	1340	1360	1340	1360	1340	1360	1340	1360
L2 mm	745	765	780	800	780	800	780	800
M mm	530		530		530		530	
N mm	160		160		160		160	
h1 mm	1990		1740		1990		2240	
h2 mm	1450		200		200		/	
h3 mm	1600		2500		3000		3500	
h4 mm	2120		3020		3520		4020	
B mm	840		840		840		1000*	
WA mm	1500	1520	1530	1550	1530	1550	1530	1550

modelo	XDE 1216	XDE 1516	XDE 1225	XDE 1525	XDE 1230	XDE 1530	XDE 1235	XDE 1535
Q kg	1200	1500	1200	1500	1200	1500	1200	1500
C mm	600		600		600		600	
I mm	1150		1150		1150		1150	
L mm	1870	1900	1915	1935	1915	1935	1915	1935
X mm	375		410		410		410	
X2 mm	175		175		175		175	
Y mm	1330	1330	1330	1330	1330	1330	1330	1330
L2 mm	730	765	785	785	765	785	765	785
M mm	530		530		530		530	
N mm	160		160		160		160	
h1 mm	1990		1740		1990		2250	
h2 mm	1450		200		200		/	
h3 mm	1600		2500		3000		3500	
h4 mm	2120		3020		3520		4020	
B mm	840		840		840		1000*	
WA mm	1500	1520	1530	1550	1530	1550	1530	1550

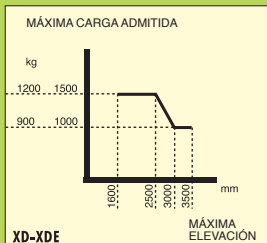
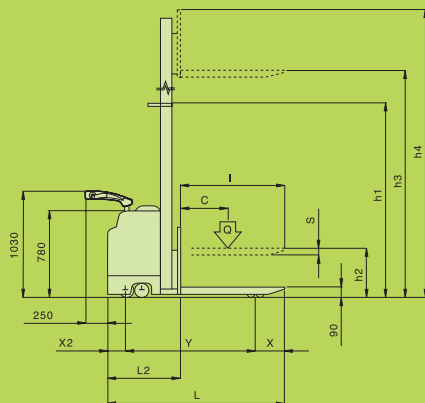